

CHARIOT POUR BOITE VITESSE

Réf — **WST 20**

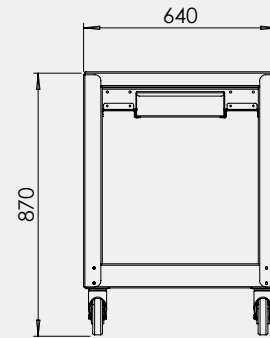

DIMMENSIONS

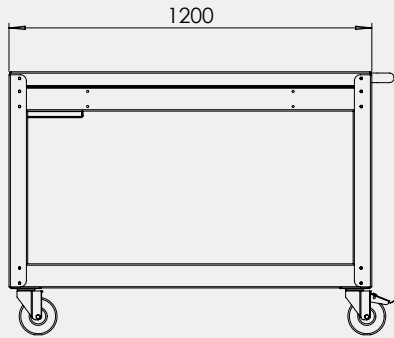

Chariot pour maintenance des boîtes de vitesses avec bac d'huile

- Chariot conçu pour la maintenance des boîtes de vitesses
- Plateau supérieur étanche avec plan incliné
- Trous d'écoulement permettant la récupération d'huile
- Bac d'huile / cuve de collecte étanche extractible
- Capacité de la cuve : 5 litres
- Structure métallique robuste
- Structure entièrement démontable
- Finition peinture époxy cuite au four (protection anticorrosion)
- 4 roues pivotantes pour déplacement facile
- 2 roues avec frein pour stabilisation
- Poignée aluminium robuste

ربة مخصصة لصيانة علب السرعات

مع خزان زيت

- عربة مصممة لصيانة علب السرعات
- سطح علوي محكم الإغلاق مع مستوى مائل
- فتحات تصريف تسمح بجمع الزيت
- خزان زيت / حوض تجميع محكم قابل للإزالة
- سعة الخزان: 5 لترات
- هيكل معدني متين
- هيكل قابل للفك بالكامل
- طلاء إيبوكسي مخبوز في الفرن (حماية ضد التآكل)
- عجلات دوارة لتسهيل الحركة 4
- عجلتان مزودتان بفرامل من أجل التثبيت
- مقبض من الألمنيوم متين